

STRICTEMENT CONFIDENTIEL

SEULEMENT POUR NOS
DISTRIBUTEURS OFFICIELS

Droits d'auteurs réservés

DOCUMENTATION DE SERVICE

pour le poste

265A-01

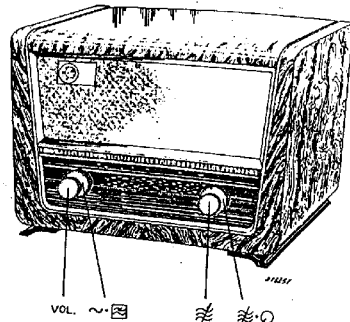

1950

Pour connexion aux réseaux alternatifs

GAMMES D'ONDES

O.C.2a:	16	-	20	m	(18,75 - 15	Mc/s)	
O.C.2b:	25	-	32,5	m	(12 - 9,23	Mc/s)	M.F.: 452 kc/s
O.C.2c:	40,5	-	52	m	(7,4 - 5,77	Mc/s)	
O.M.	:180	-	585,5	m	(1666 - 512,5	kc/s)	
O.L.	:696	-	2000	m	(431 - 150	kc/s)	

BOUTONS DE COMMANDE

de gauche à droite:	
Contrôle de volume	(petit bouton)
Contrôle de tonalité + inter-rupteur de réseau	(grand bouton)
Sintonisation	(petit bouton)
Commutateur des gammes d'ondes et foncapteur	(grand bouton)

TENSION DE RESEAU

110, 125, 145, 200, 220,
245 V ~.

CONSOMMATION

d'environ 58 W

HAUT-PARLEUR

type 9752-05
Z = 7 ohms

TUBES

DIMENSIONS

B1 : ECH21	Largeur	: 50	cm	} les tubes y compris
B2 : EAF42	Profondeur	: 22,8	cm	
B3 : EAF42	Hauteur	: 34	cm	
B4 : EL41				
B5 : EL41	<u>POIDS:</u>	12,5	kg	
B6 : AZ41				
B7 : EM4				

LARGEUR DE BANDE

La largeur de bande MF (1:10) mesurée à partir de la grille de commande g1 du tube B1 est d'environ 10,25 kc/s. La largeur de bande totale (1:10) mesurée à partir de la douille d'antenne est d'environ 8,75 kc/s à 1000 kc/s et 8,25 kc/s à 250 kc/s.

LAMPES D'ECLAIRAGE

2 x 8045D-00

QUELQUES PARTICULARITES DU SCHEMA DE PRINCIPE

Dans ce récepteur la bande des ondes courtes a été divisée en trois bandes séparées. Dans chaque gamme il y a deux bandes d'émission.

	Gamme d'onde	Bande d'émission
O.C.2a	16 - 20 m	16 et 19 m
O.C.2b	25 - 32,5 m	25 et 31 m
O.C.2c	40,5 - 52 m	41 et 49 m

L'étalement des bandes a été atteint par commuter des condensateurs céramiques de valeurs différents en série et parallèle avec le condensateur d'accord.

Sur les gammes O.C.2a et O.C.2b la même bobine d'antenne et d'oscillateur est utilisée.

Le circuit d'antenne d'ondes longues est prévu d'un filtre de fréquence d'image S35-C14. Ce circuit est accordé sur la zone de fréquences d'image de la gamme G.O., ainsi on supprime les perturbations, qui pourrait provoquer la fréquence d'image. Le C.A.V. qui règle le tube M.F. B2 et l'indicateur d'accord B7 est pris du potentiomètre R12-R13.

Ces tensions ne sont pas à action différée. La diode du tube B2 fonctionne pour le C.A.V., qui règle le changeur de fréquence B1.

La tension de seuil pour cela se prélève du cathode de B2.

L'ordre de succession des commutations est:

1. O.C.2a; 2. O.C.2b; 3. O.C.2c; 4. O.M.; 5. O.L.; 6. Radio-phono.

REGLAGE DU RECEPTEUR

Pour régler les circuits M.F. et H.F., il est nécessaire de sortir le récepteur de son boîtier.

Pour le trimmage, utiliser un faible signal. Régulateur du volume dans la position maximum, régulateur de la tonalité dans la position "aigu" et connecter le châssis à la terre.

Connecter l'indicateur de la puissance de sortie (outputmètre) aux douilles du haut-parleur supplémentaire par l'intermédiaire d'un transformateur de trimmage.

Sur toutes les bandes la fréquence oscillatrice est plus élevée que la fréquence d'antenne.

La disposition des trimmers est indiquée sur la figure 1.

A. CIRCUITS M.F.

1. Condensateur d'accord dans la position "maximum" et commutateur de longueurs d'ondes sur O.M. Sortir aussi loin que possible les noyaux des bobines M.F.
2. Par l'intermédiaire d'un condensateur de 33000 pF appliquer à la grille g1 du tube changeur de fréquence B1 un signal modulé de 452 kc/s.
3. Désaccorder S26-S27 avec un condensateur de 82 pF. Régler S24-S25.
4. Transférer le condensateur de désaccord dans S24-S25. Régler S26-S27.
5. Transférer le condensateur de désaccord dans S23-S24 et régler S22-S23.
6. Transférer le condensateur de désaccord dans S22-S23 et régler S23-S24.
7. Sceller les noyaux des bobines.

Pour le scellement des noyaux des bobines M.F., utiliser exclusivement la cire spécifiée dans la liste des pièces de rechange.

Comme nous l'avons déjà mentionné, le support de bobine et le curseur dans lequel est enchâssé le noyau de fer sont en matière plastique. Cette matière ne doit pas être portée à une température trop élevée car il pourrait en résulter un sérieux endommagement du filet du support de bobine ce qui empêcherait le réglage ultérieur de la bobine. Cette cire s'enlève très facilement du curseur à l'aide d'un tournevis froid.

CIRCUIT BOUCHON M.F.

Amener le signal M.F. à la douille d'antenne par l'intermédiaire de l'antenne fictive et régler C5 sur minimum.

B. CIRCUIT H.F. ET OSCILLATEUR

Pour régler ces circuits, amener d'abord l'aiguille sur les points de trimmage, qui se trouvent du côté gauche du cadran. Le point supérieur de ceci est placé à gauche de la position "700 m", sur la gamme d'ondes longues.

Le condensateur variable est alors sur minimum.

En cas de besoin, desserrer la vis de fixation de l'aiguille et régler minutieusement la position de l'aiguille.

Le réglage du condensateur variable dans la position 15° ne nécessite aucun calibre, car un point est indiqué à cet effet à gauche sur l'échelle, ainsi que les autres fréquences.

		O.C.2a	O.C.2b	O.C.2c	O.M.	O.L.
1	Commutateur des gammes de longueurs d'ondes sur					
2	Aiguille au point de trimmage	17,8 Mc/s	11,8 Mc/s	7,25 Mc/s	1550 kc/s	403 kc/s
3	Appliquer un signal modulé de à la douille d'antenne à travers l'antenne fictive	17,8 Mc/s	11,8 Mc/s	7,25 Mc/s	1550 kc/s	403 kc/s
4	Trimmer à puissance de sortie maximum	C54,C9	C58,C23	C63,C50	C24 C10	C28 C13
5	Aiguille au point de trimmage	15,525 Mc/s	9,6 Mc/s	6,1 Mc/s*	545 kc/s	150 kc/s
6	Appliquer un signal modulé de à la douille d'antenne à travers l'antenne fictive	15,525 Mc/s	9,6 Mc/s	6,1 Mc/s	545 kc/s	150 kc/s
7	Trimmer à puissance de sortie maximum	C53,C7	C61,C11	C62	C26	C22
8	Répéter les points	2-8	2-8	2-8	2-4	2-4
9	Sceller les trimmers ..	C54,C9 C53,C7	C58,C23 C61,C11	C63,C50 C62	C24 C10 C26	C28 C13 C22

N.B. Si l'on a réaligné la gamme O.C.2a, il faut régler aussi la gamme O.C.2b.

REPLACEMENT ET REPARATION DES ELEMENTS

POUR SORTIR LE CHASSIS

1. Enlever la paroi arriere.
2. Enlever les vis fixant le baffle du haut-parleur au meuble.
3. Enlever les vis du fond.

Maintenant on peut sortir le châssis du meuble.
Le remontage s'effectue en ordre inverse.

REPLACEMENT DES CABLES D'ENTRAINEMENT

Général

Pour remplacer le câble d'entraînement du condensateur variable ou de l'aiguille il faut faire comme suit:

1. Sortir le châssis.
2. Dessouder les connexions du haut-parleur.
3. Desserrer les étriers de fixation avec les lampes d'éclairage.
4. Desserrer l'indicateur d'accord de sa fixation.
5. Enlever les boutons de commande.
6. Enlever l'aiguille de son axe.
7. Desserrer les quatre vis de fixation avec lesquels le baffle du haut-parleur est fixé au châssis.

Le parcours des câbles est reproduit dans la fig. 3, le condensateur d'accord placé dans la position de capacité maximum.

A. Câble d'entraînement du condensateur d'accord

1. Composer les câbles C et D.
2. Le condensateur variable dans la position maximum.
3. Accrocher l'extrémité (▲▲) du câble D dans la rainure la plus profonde du petit tambour métallique.
4. Accrocher l'extrémité (▲) du câble C dans l'autre rainure du petit tambour métallique. Tourner le bouton d'accord de telle manière (↻), que ce cordon soit enroulé de $1\frac{1}{2}$ tours sur le tambour.
5. Glisser en place la douille de guidage, guider le cordon sur le grand tambour du condensateur variable et accrocher l'extrémité au ressort (□).
6. Le câble D, qui déjà était accroché avec l'extrémité (▲▲), est guidé maintenant à travers de la douille de guidage au grand tambour du condensateur d'accord.
7. Accrocher l'extrémité du câble D (□□) au ressort dans la tambour.

B. Câble d'entraînement de l'aiguille

1. Composer les câbles A et B.
2. Le condensateur d'accord dans la position minimum.
3. Accrocher l'extrémité du câble A (△) dans la rainure supérieure du tambour en Philite.
4. Guider l'autre extrémité (*) en travers de la roue de guidage à droite au ressort.
5. Tourner le condensateur variable dans la position maximum. Le câble A est enroulé maintenant $1\frac{3}{4}$ tours autour du tambour en Philite.
6. Accrocher l'extrémité du câble B (△△) dans l'autre rainure du tambour et guider le cordon en travers de la roue de guidage à gauche au ressort (**).
(Le condensateur d'accord reste dans la position maximum).

Remplacement des roues de guidage

Le remplacement des roues de guidage se fait simplement en coupant le

bout aplati du petit axe, renouveler la roue défectueuse et ensuite aplatir le bout resté du petit axe.

Dans le cas où le petit axe rendu trop court, il faut l'évider avec un foret de 2 mm et fixer dans le trou une vis de 2 mm.

Cet axe provisoire doit être fixé par des écrous ou par soudure. Au bout de l'axe il faut fixer un écrou pour tenir les roues en place.

Remplacement de l'axe d'entraînement

1. Voyez les points 1-7 dans "Remplacement des câbles d'entraînement".
2. Dévisser l'étrier de support de l'axe du commutateur des gammes d'ondes. De même que la vis sur l'axe du commutateur, avec laquelle l'accouplement des manivelles du commutateur des gammes d'ondes peut être desserrer.
(Faites attention à la position du commutateur).
3. Desserrer la plaqué de fixation, avec les tambours, et éloigner l'anneau de serrage sur l'axe d'entraînement.
4. Renouveler l'axe.
5. Le remontage s'effectue dans l'ordre inverse.

Remplacement de l'input-transformateur de l'étage "push-pull".

Quand on remplace ce transformateur, faire attention à ce que les supports de fixation soient en cuivre jaune, ceux de fer causent des ronflements. Eventuellement on peut user les supports d'origine.

COURANTS ET TENSIONS

			Vf	Va	Vg2(4)	Vk	Ia	Ig2(4)
ECH21	B1	triode		135			3,9	
		heptode	6,3	240	103	1,8	1,85	5,8
EAF42	B2		6,3	240	102	3,5	5,-	1,55
EAF42	B3		6,3	40	-	1,75	1,4	-
EL41	B4		6,3	260	240	8	18	2,4
EL41	B5		6,3	260	240	8	19,4	2,6
AZ41	B6		4,-					
EM4	B7		6,3	240	-	1,75	2,3	-
			V	V	V	V	mA	mA

VC1 = 270 V

VC2 = 240 V

Consommation 58 W.

Les valeurs susmentionnées ont été mesurées à l'aide d'un voltmètre universel GM 4257.

Le récepteur branché sur O.M., pas de signal sur l'antenne et raccordé à une secteur de courant alternatif de 220 V.

LISTE D'ACCESSOIRES

Mentionnez chaque fois à la commande;

1. Le numéro de code et couleur
2. La description
3. Le numéro de type du récepteur

Fig.	Pos.	Description	No. de code
2	1	Ebénisterie	A3 364 15.0
		Paroi arrière	A3 250 84.0
2	2	Canon de caoutchouc sous le condensateur variable	A1 862 25.1
2	3	Plaque (commutateur d'adaption au secteur)	A3 227 83.0
		Bouton (commutateur d'adaption au secteur) (111)	28 855 29.1
2	5	Canon de caoutchouc pour fixer la plaque frontale 6 x 1,5	A3 642 11.0
2	4	Plaque à douilles antenne	A3 381 10.0
		Vis de réglage de l'axe du contrôle de tonalité	07 668 92.0
3	1	Aiguille	A3 424 17.0
3	3	Ressort de tension du câble de l'aiguille	A3 646 14.0
		Pièce de caoutchouc pour le cadran	A3 309 64.1
		Bouton (509) syntonisation-contrôle de volume	23 609 73.0
		Ecrrou carré (cuivre jaune) - boutons de régulateur de tonalité et commutateur des gammes d'ondes	07 085 04.0
		Bouton (509) régulateur de tonalité et commutateur des gammes d'ondes	23 609 78.0
		Axe (contrôle de volume)	A3 302 26.0
		Condensateur variable avec tambour	49 001 23.1
3	4	Ressort de tension dans le tambour	A3 646 09.3
3	5	Tambour (111)	23 644 62.0
		Petit plaque de fixation dans le petit tambour métallique	A3 320 80.0
		Petit tambour métallique	A3 324 94.0
		Disque de friction	A3 574 20.4
		Axe de syntonisation	A3 332 66.1
		Cadran (N)	A3 222 33.0
		Cadran (S)	A3 222 34.0
		Plaque décorative pour oeil magique	A3 536 46.0
		<u>HAUT-PARLEUR</u>	
		Anneau de sertissage	25 871 81.0
		Cône avec bobine	49 981 28.0
		Anneau de papier	28 451 54.0
		Diffuseur	23 666 56.0
		<u>OUTILLAGE</u>	
		Oscillateur de Service	GM 2882
		Appareil de mesure universal	GM 4256 ou GM 4257
		Cire spéciale pour sceller les trimmers	*X 009 47.0

WEERSTANDEN - RESISTANCES - WIDERSTANDE

R1	1200 ohm	48 468 10/1K2	R20	0,47 Mohm	48 425 10/470K
R2	0,82 Mohm	48 425 10/820K	R21	390 ohm	48 426 10/390E
R3	150 ohm	48 426 10/150E	R22	0,1 Mohm	48 425 10/100K
R4	47000/2 ohm	48 427 10/47K	R23	0,1 Mohm	48 552 10/100K
R5	47000 ohm	48 425 10/47K	R24	0,5 Mohm	49 501 47.0
R6	22000 ohm	48 427 10/22K	R25	47000 ohm	48 425 10/47K
R7	1 Mohm	48 426 10/1M	R26	1,5 Mohm	48 426 10/1M5
R8	560 ohm	48 426 10/560E	R27	180 ohm	48 427 10/180E
R9	0,68 Mohm	48 425 10/680K	R28	47000 ohm	48 425 10/47K
R10	0,1 Mohm	48 552 10/100K	R29	1 Mohm	48 426 10/1M
R11	1 Mohm	48 426 10/1M	R30	1 Mohm	48 426 10/1M
R12	1,5 Mohm	48 426 10/1M5	R33	8200 ohm	48 551 10/8K2
R13	1,5 Mohm	48 426 10/1M5	R34	6800 ohm	48 425 10/6K8
R14	15000 ohm	48 425 10/15K	R35	56000 ohm	48 425 10/56K
R15	56000 ohm	48 425 10/56K	R47	1,2 Mohm	48 426 10/1M2
R16	0,275 Mohm)	49 473 54.0	R48	68000 ohm	48 425 10/68K
R17	0,275 Mohm)				
R19	5600 ohm	48 425 10/5K6			

CONDENSATOREN-CONDENSERS-CONDENSATEURS-KONDENSATOREN

C1	50 uF)	48 317 59/50+50	C34	47000 pF	48 750 20/47K
C2	50 uF)		C35	47000 pF	48 751 20/47K
C3	12-492 pF)	49 001 23.1	C36	10 pF	48 601 99/10E
C4	12-492 pF)		C37	115 pF)	Coils-Bobines-
C5	25 pF	Coils-Bobines-	C38	115 pF)	Spulen
		Spulen	C39	10000 pF	48 750 20/10K
C6	39 pF	48 601 10/39E	C40	82000 pF	48 750 10/82K
C7	30 pF	28 212 36.4	C41	22000 pF	48 750 20/22K
C8	22000 pF	48 758 20/22K	C42	47 pF	48 406 20/47E
C9	30 pF	28 212 36.4	C43	0,22 uF	48 751 20/220K
C10	30 pF	28 212 36.4	C44	22000 pF	48 750 10/22K
C11	30 pF	28 212 36.4	C45	50 uF	48 313 02/50
C12	220 pF	48 601 02/220E	C46	0.18 uF	48 751 10/180K
C13	30 pF	28 212 36.4	C47	47000 pF	48 751 20/47K
C14	8.2 pF	48 406 99/8E2	C48	470 pF	48 601 20/470E
C15	100 pF	48 601 20/100E	C49	50 uF	48 313 02/50
C16	47000 pF	48 750 20/47K	C50	30 pF	28 212 36.4
C17	47000 pF	48 750 20/47K	C51	39000 pF	48 750 20/39K
C18	47000 pF	48 751 20/47K	C52	220 pF	48 601 02/220E
C19	33 pF	48 601 20/33E	C53	30 pF	28 212 36.4
C20	220 pF	48 601 20/220E	C54	30 pF	28 212 36.4
C21	15 pF	48 601 10/15E	C56	56 pF	48 406 02/56E
C22	175 pF	49 005 52.2	C57	8.2 pF	48 406 99/8E2
C23	30 pF	28 212 36.4	C58	30 pF	28 212 36.4
C24	30 pF	28 212 36.4	C59	68 pF	48 601 02/68E
C25	39 pF	48 406 99/39E	C60	335 pF	48 406 01/335E
C26	400-575 pF	49 005 55.2	C61	30 pF	28 212 36.4
C27	68 pF	48 601 02/68E	C62	30 pF	28 212 36.4
C28	30 pF	28 212 36.4	C63	30 pF	28 212 36.4
C30	115 pF)	Coils-Bobines-	C64	455 pF	48 406 02/455E
C31	115 pF)	Spulen	C65	195 pF	48 429 02/195E
C32	520 pF	48 601 02/520E	C66	68 pF	48 601 02/68E
C33	47000 pF	48 750 20/47K			

SPOELEN-COILS-BOBINES-SPULE

S1)	35 ohm		S22)	3 ohm	
S2)	280 ohm		S23)	4.5 ohm	
S3)	<1 ohm	A3 141 62.2	S33)	3 ohm	A3 121 94.2
S4)	<1 ohm		S34)	4.5 ohm	
Z1)			C30)		
S5)	33 ohm	A3 110 60.0	C31)		
C5)			S24)	3 ohm	
S8)	85 ohm		S25)	4.5 ohm	
S9)	5 ohm	A3 121 86.0	S26)	3 ohm	A3 121 94.2
S10)	175 ohm		S27)	4.5 ohm	
S11)	44 ohm		C37)		
S12)	<1 ohm		C38)		
S12a)	1.2 ohm		S31)	3.4 ohm	49 981 28.0
S13)	<1 ohm	A3 122 51.0	S38)	580 ohm	
S14)	1.1 ohm		S39)	580 ohm	A3 151 60.1
S15)	<1 ohm		S40)	<1 ohm	
S16)	3 ohm		S41)	<1 ohm	
S17)	7 ohm	A3 121 87.0	S42)	2.3 ohm	
S18)	6.8 ohm		S43)	<1 ohm	A3 122 50.0
S19)	18 ohm		S44)	2.1 ohm	
			S45)	<1 ohm	
			S35)	60 ohm	A3 111 77.0
			S46)	1900 ohm	
			S47)	4400 ohm	A3 161 35.0
			S48)	4409 * ohm	

SPOELEN-COILS-BOBINES-SPULE

S1)	35 ohm		S22)	3 ohm	
S2)	280 ohm		S23)	4.5 ohm	
S3)	<1 ohm	A3 141 62.2	S33)	3 ohm	
S4)	<1 ohm		S34)	4.5 ohm	A3 121 94.2
Z1)			C30)		
S5)	33 ohm	A3 110 60.0	C31)		
C5)			S24)	3 ohm	
S8)	85 ohm		S25)	4.5 ohm	
S9)	5 ohm	A3 121 86.0	S26)	3 ohm	
S10)	175 ohm		S27)	4.5 ohm	A3 121 94.2
S11)	44 ohm		C37)		
S12)	<1 ohm		C38)		
S12a)	1.2 ohm		S31)	3.4 ohm	49 981 28.0
S13)	<1 ohm	A3 122 51.0	S38)	580 ohm	
S14)	1.1 ohm		S39)	580 ohm	A3 151 60.1
S15)	<1 ohm		S40)	<1 ohm	
S16)	3 ohm		S41)	<1 ohm	
S17)	7 ohm	A3 121 87.0	S42)	2.3 ohm	
S18)	6.8 ohm		S43)	<1 ohm	
S19)	18 ohm		S44)	2.1 ohm	A3 122 50.0
			S45)	<1 ohm	
			S35)	60 ohm	A3 111 77.0
			S46)	1900 ohm	
			S47)	4400 ohm	A3 161 35.0
			S48)	4400 % ohm	

265A-01

III

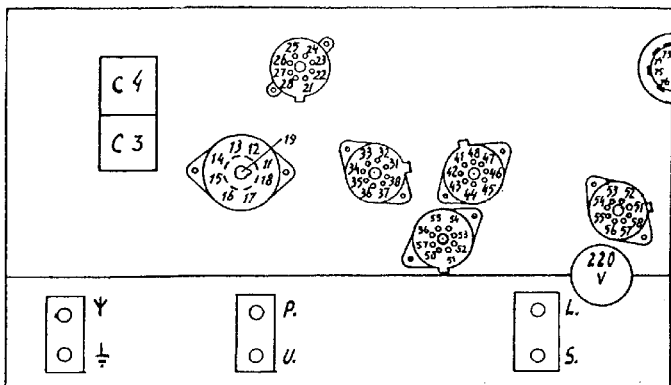

R12026

R

9	16	23	26	32	33	35	36	46	56	75	76	78							
	105	100	100	365	250	365	105	375	375	145	100	145							
10	13	14	15	17	25	42	52												
	235	165	225	165	90	455	455												
11	19	24	27	24	37	47	57	62	66	$\Psi \frac{1}{2}$	$\Psi - \frac{1}{2}$	C 3							
	220	365	365	335	335	240	240	210	210	4	5	5							
12	12	22	77																
	230	175	40																
12	$\Psi - \frac{1}{2}$			C 3															
	1	2	3	4															
	95	95	105	180															

C

9										11	25	26	32						
											125	128	165						
10										12	P.U.								
											290								

- 1 16-20.5 m
- 2 25-32.5 m
- 3 40.5-52 m
- 4 100-505 m
- 5 696-2000 m

R: 45 $\nabla \nabla \nabla$ GM4256

R12021

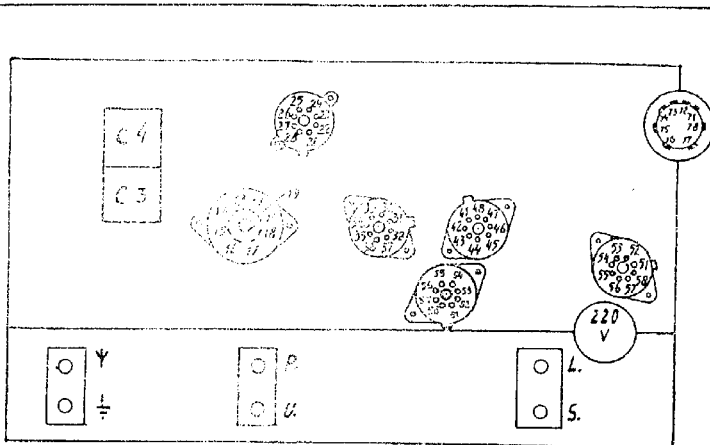

R12026

x1	12	22	77	Ψ-+			53												
	190	220	495	350	350	330	240												
x1																			
x10	62	66	53	Ψ-+															
	125	125	265	5	4														
x10 ²	19	24	27	34	37	47	57	Ψ-+											
	380	250	250	275	275	365	365	245	5										
x10 ³	42	52																	
	365	365																	
x10 ⁴	13	14	15	17	25	32													
	345	255	340	255	170	130													
x10 ⁵	16	23	26	33	35	36	46	56	75	76	78								
	125	210	120	285	530	125	395	395	165	125	165								
5x10 ⁵																			

x10 ⁻³	RV.																		
	4																		
x10 ⁻²	25	26	32																
	235	225	275																
x10 ⁻¹																			

- 1 16 - 20.5 m
- 2 28 - 32.5 m
- 3 40.5 - 52 m
- 4 1130 - 585 m
- 5 690 - 2000 m

R: 45 Ψ-+ GM4257

R12022

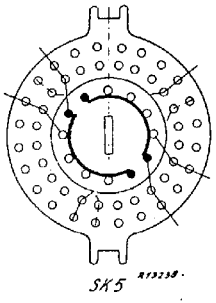
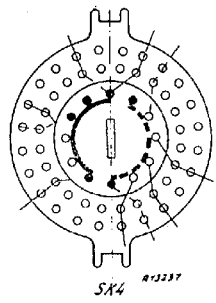
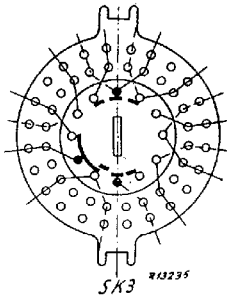
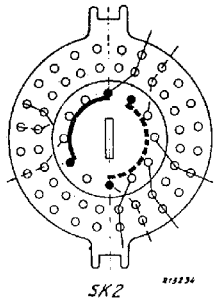
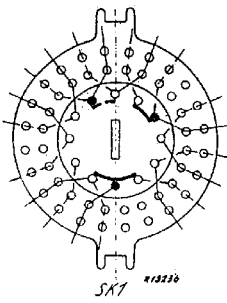
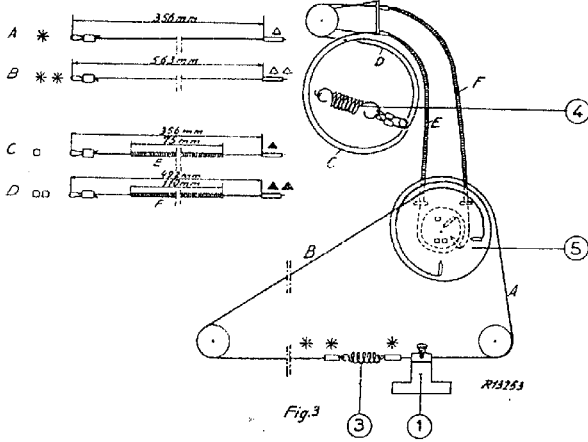

5	35	42	35	44	43	42	3	4	19	18	17	16	15	14	13	12	11	10	9	8	7	6	5	4	3	2	1
C	5	6	7	8	9	10	11	12	13	14	15	16	17	18	19	20	21	22	23	24	25	26	27	28	29	30	31
R	1	2	3	4	5	6	7	8	9	10	11	12	13	14	15	16	17	18	19	20	21	22	23	24	25	26	27
	1	2	3	4	5	6	7	8	9	10	11	12	13	14	15	16	17	18	19	20	21	22	23	24	25	26	27
	1	2	3	4	5	6	7	8	9	10	11	12	13	14	15	16	17	18	19	20	21	22	23	24	25	26	27

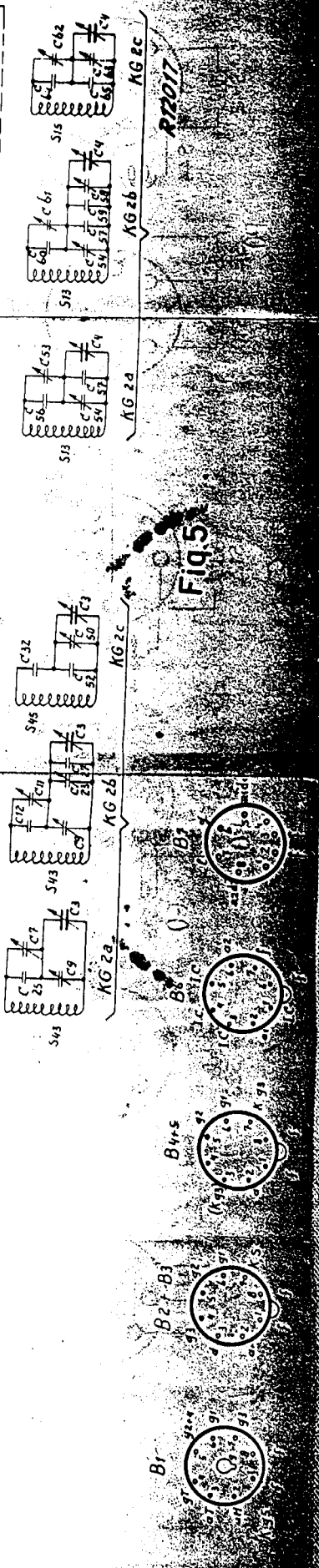
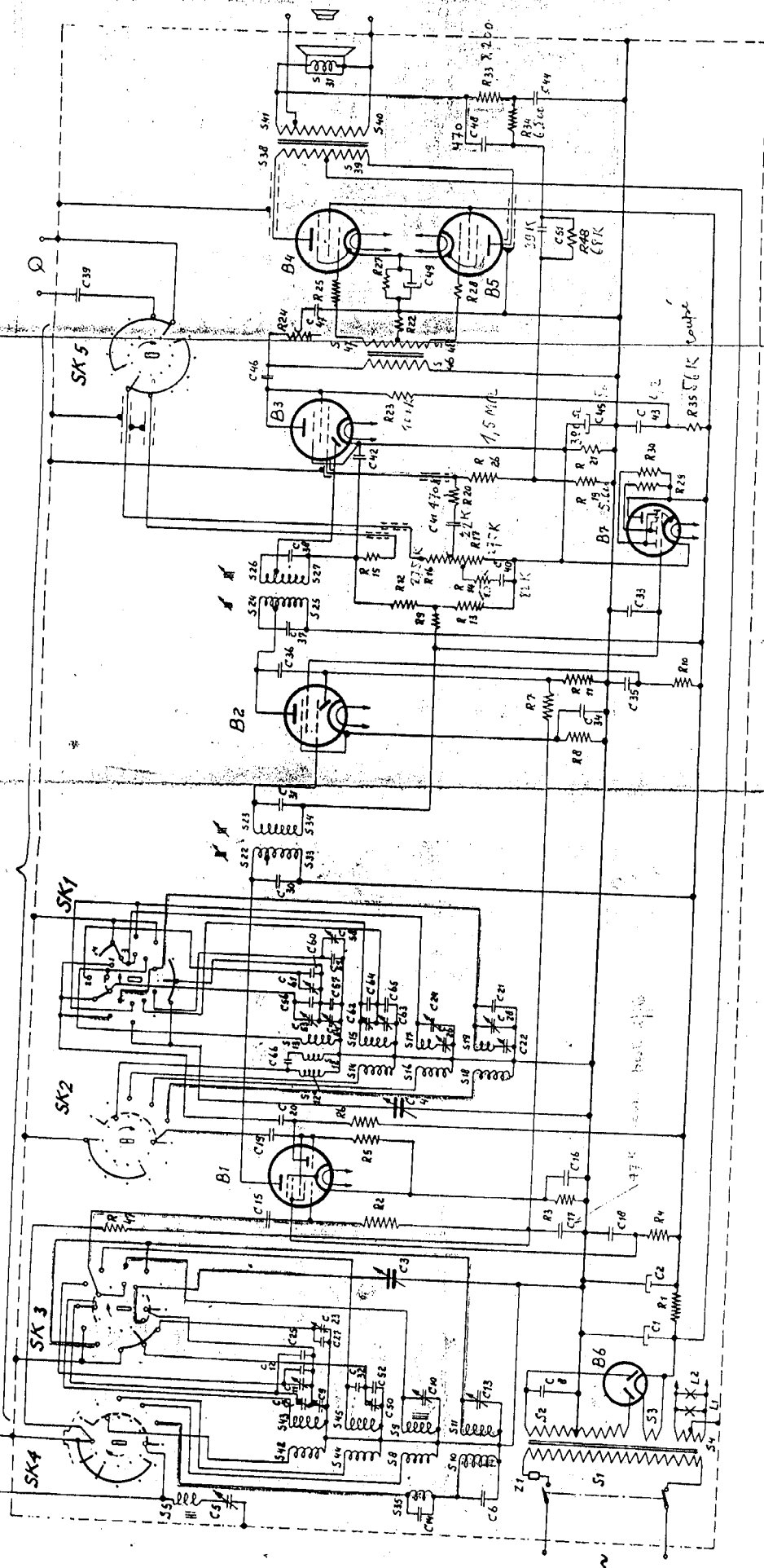

Fig. 5

5	43.42.44.	F	1931039	43.45.46.47.48.49.50.51.52.53.54.55.56.57.58.59.60.61.62.63.64.65.66.67.68.69.70.71.72.73.74.75.76.77.78.79.80.81.82.83.84.85.86.87.88.89.90.91.92.93.94.95.96.97.98.99.100.	D B
C 49.	47.72.51.74	F	1931039	43.45.46.47.48.49.50.51.52.53.54.55.56.57.58.59.60.61.62.63.64.65.66.67.68.69.70.71.72.73.74.75.76.77.78.79.80.81.82.83.84.85.86.87.88.89.90.91.92.93.94.95.96.97.98.99.100.	D B
4.	20.15.17.24.26.48.10.34.31.25.22.27.	C. R.	1931039	43.45.46.47.48.49.50.51.52.53.54.55.56.57.58.59.60.61.62.63.64.65.66.67.68.69.70.71.72.73.74.75.76.77.78.79.80.81.82.83.84.85.86.87.88.89.90.91.92.93.94.95.96.97.98.99.100.	D B

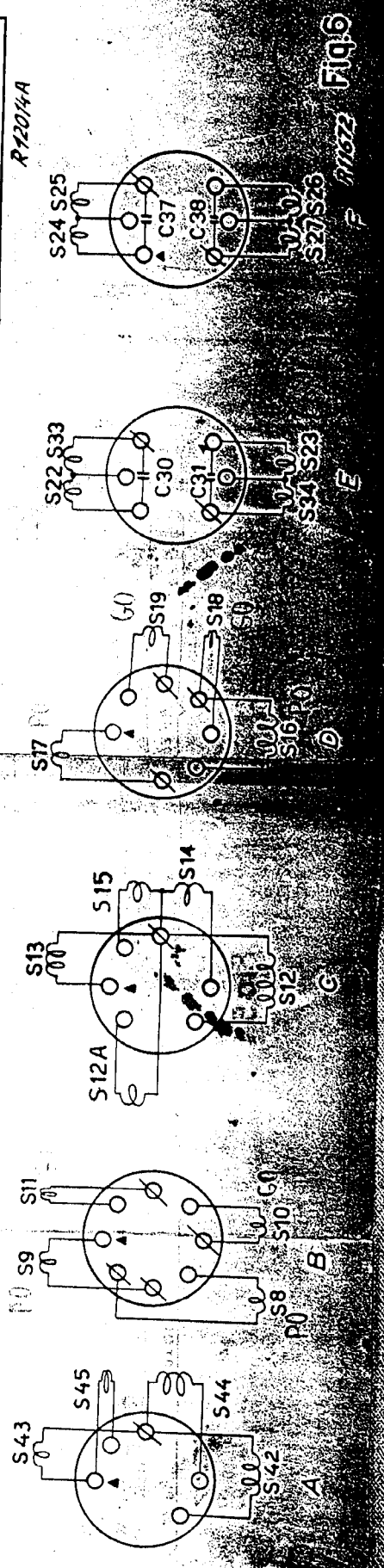
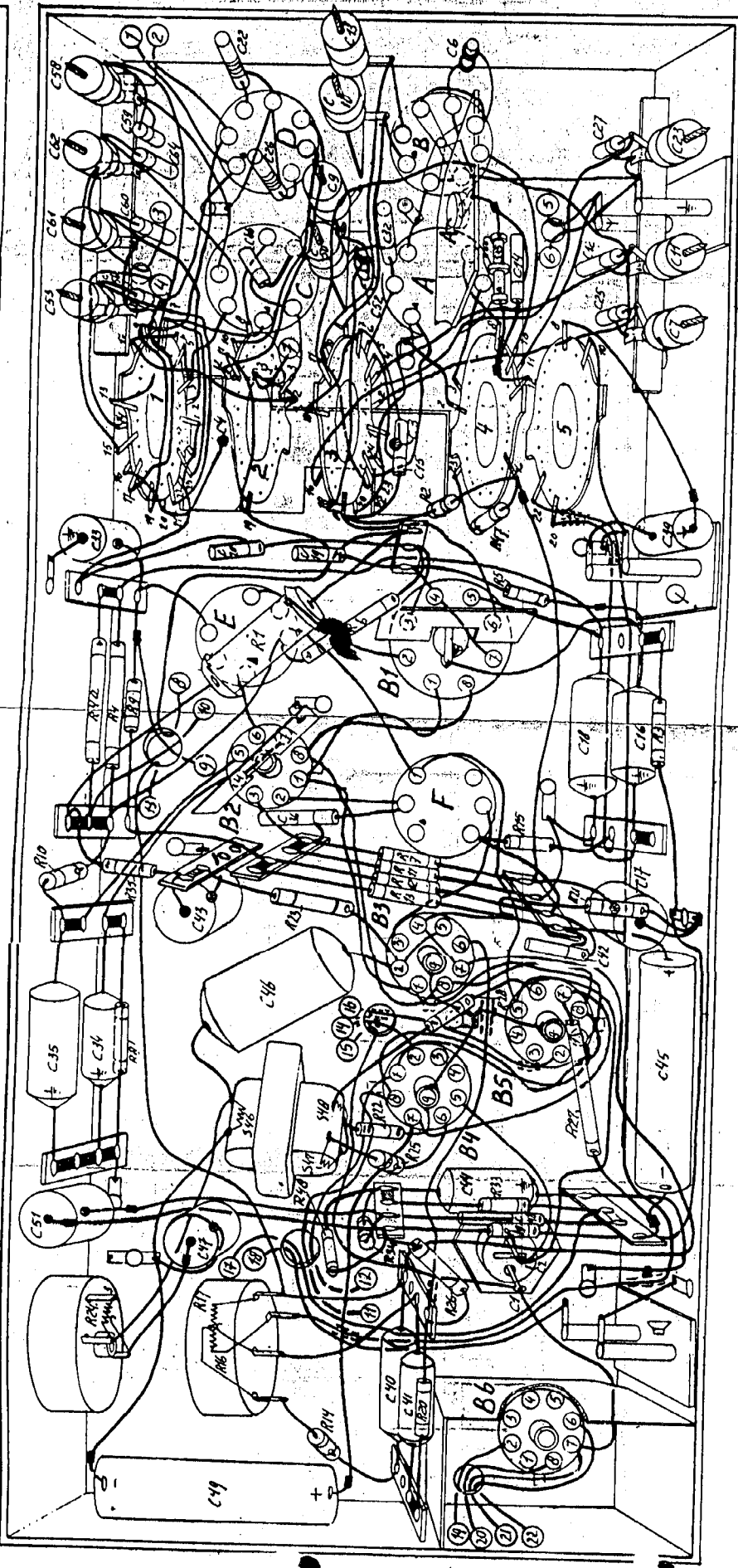

FIG. 6

F 77522